

## SECCIÓN 4 - FUNCIONAMIENTO DE LA MÁQUINA

### 4.10 OREJETAS DE AMARRE/LEVANTE

Al transportar la máquina, la extensión de la plataforma debe estar completamente retraída, con la plataforma completamente bajada y en posición de almacenamiento y la máquina debe estar firmemente amarrada a la plataforma del camión o del remolque. Hay dos orejetas ubicadas en la parte trasera de la máquina que sirven para levantar la máquina o amarrarla. Hay una orejeta de amarre en la parte delantera de la máquina. Esta orejeta ha sido diseñada únicamente para amarrar la máquina. No intentar levantar la máquina usando la orejeta delantera.

### 4.11 ELEVACIÓN

Si es necesario levantar la máquina, se han provisto cavidades para las horquillas de un montacargas en la parte trasera de la máquina. La máquina también puede levantarse usando una barra distribuidora adecuada y tiras o cadenas. Consultar la Figura 4-2., Diagrama de levante y amarre.

### PRECAUCIÓN

JLG NO RECOMIENDA LA ELEVACIÓN DE LA MÁQUINA POR SUS COSTADOS USANDO UN MONTACARGAS. SI ES NECESARIO ELEVAR LA MÁQUINA POR LOS COSTADOS, TENER SUMO CUIDADO PARA EVITAR PRESIONAR LAS BARRAS PROTECTORAS CONTRA BACHES CONTRA EL CHASIS.

CADA VEZ QUE SE ELEVE LA MÁQUINA POR EL COSTADO, PROBAR EL FUNCIONAMIENTO DEL SISTEMA PROTECTOR CONTRA BACHES ANTES DE VOLVER A PONER LA MÁQUINA EN FUNCIONAMIENTO.

## SECCIÓN 4 - FUNCIONAMIENTO DE LA MÁQUINA

4. Para volver a aplicar los frenos, volver a oprimir el botón u oprimir el interruptor de parada de emergencia, o sacar la llave selectora de la posición de controles de suelo.

### Mecanismo mecánico de liberación de frenos

1. Poner bloques contra las ruedas o asegurar la máquina con el vehículo remolcador.
2. Encender la máquina en modo de controles de suelo.
3. Quitar los dos pernos (1) de la cubierta, la cubierta (2) y el anillo "O" sellador (3) de la parte trasera del motor.
4. Insertar los pernos de la cubierta (1) en los dos agujeros de desenganche de la caja de frenos (4), ver el punto 4 en la Figura 4-3., Desenganche manual.
5. Apretar los pernos para desconectar el freno del motor correspondiente.
6. Repetir este procedimiento en el mando de la rueda opuesta. Con los dos frenos de motor desconectados, es posible mover la máquina manualmente.
7. Después de completar el remolcado, colocar cuñas en las ruedas y sacar los pernos de la cubierta (1) de los agujeros de desenganche (4).
8. Volver a instalar la cubierta (2). Antes de la instalación, revisar el anillo "O" de la cubierta (3) en busca de daños y sustituirlo de ser necesario.

### **⚠ PRECAUCIÓN**

DESPUÉS DE HABER REMOLCADO LA MÁQUINA, LOS PERNOS DEBEN SACARSE DE LOS AGUJEROS DE DESENGANCHE. NO ES POSIBLE APLICAR LOS FRENOS CON LOS PERNOS COLOCADOS EN LOS AGUJEROS DE DESENGANCHE. ESTO PERMITIRÁ QUE LA MÁQUINA RUEDE SI SE LA ESTACIONA EN UNA PENDIENTE.



Figura 4-3. Desenganche manual

## SECCIÓN 4 - FUNCIONAMIENTO DE LA MÁQUINA

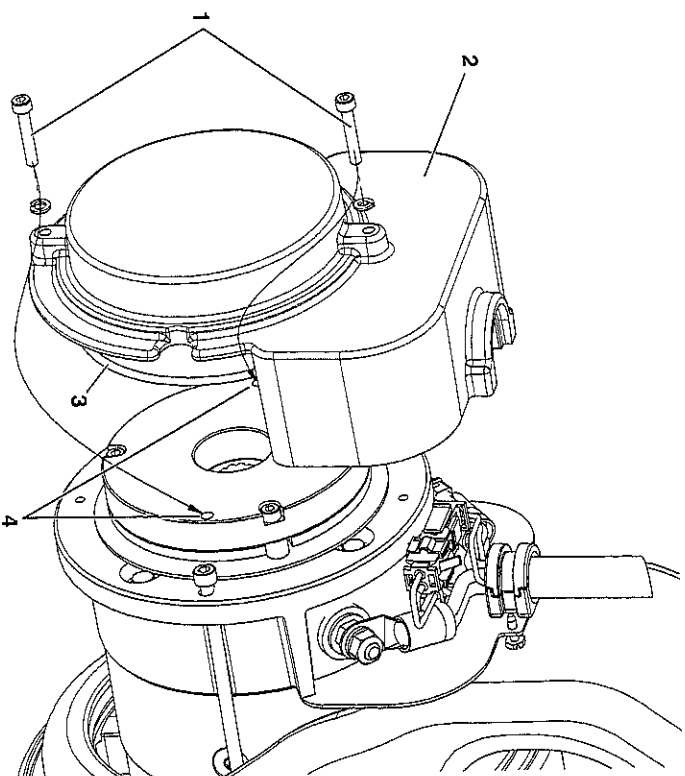

Figura 4-4. Tabla de levante y amarre

3122374

– Plataforma de levante JLG –

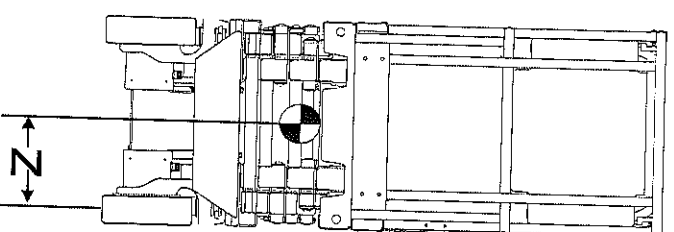
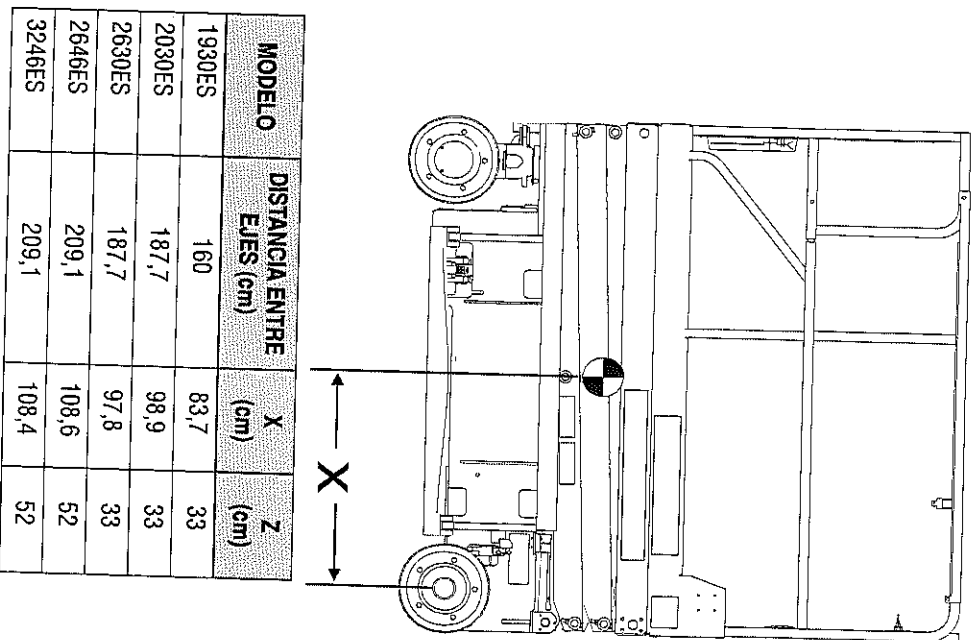